



BRAHER MIXERS DE MÉXICO

BTR800

CAMIÓN REVOLVEDOR



www.braher.com.mx

FICHA TÉCNICA | EQUIPO REVOLVEDOR BTR-300 CONVENCIONAL



Nuestro equipo más compacto te asegura la máxima maniobrabilidad en tus proyectos.



- Piezas de desgaste **compatibles** con el estándar del mercado.
- Reductor RBR8300.
- Bomba hidrostática y bomba hidráulica **EATON**.
- **Pedestal trasero completo**, canalón principal con guarda gravas, cono de descarga, cono de carga con juego de luces reglamentarias.
- **Nuevo Sistema de lavado** integrado en tren de descarga con mangueras de servicio.
- **Nuevo Enfriador** de 17 L.
- **Barril High Performance** fabricado en acero °A 50 de 3/16".
- Base de bomba trasera con protector de flecha.
- Dynachute 12 volts.
- Pistón hidráulico de **doble acción** con bujes de bronce.
- Salpicaderos con kit de **luces reglamentarias** incluido.
- **Consola de control delantero** incluida, cámara de reversa con pantalla instalada en el interior.
- **Sistema de limpieza** trasero con mangueras de servicio.
- Rodillos con **sistema de engrasado** en pedestal trasero.
- Protectores de rodillos delanteros y traseros.
- Escalera auxiliar con protección.
- Caja de control trasera de 2 palancas.
- Tanque de agua de 470 litros con **sistema de presurizado**.
- Pintura **primario epóxico** con acabado de uretano.
- Luces de trabajo de incluidas.
- Dos **canalones auxiliares incluidos**, asegurados en salpicaderas.

- . **Marca:** BRAHER
- . **Año:** 2024
- . **Modelo:** BTR-300 convencional
- . **Capacidad:** 3 metros cúbicos

www.braher.com.mx



BRAHER MIXERS DE MÉXICO

BTR800

CAMIÓN REVOLVEDOR



www.braher.com.mx

BTR-300 TANQUE DE AGUA SOBRE REDUCTOR

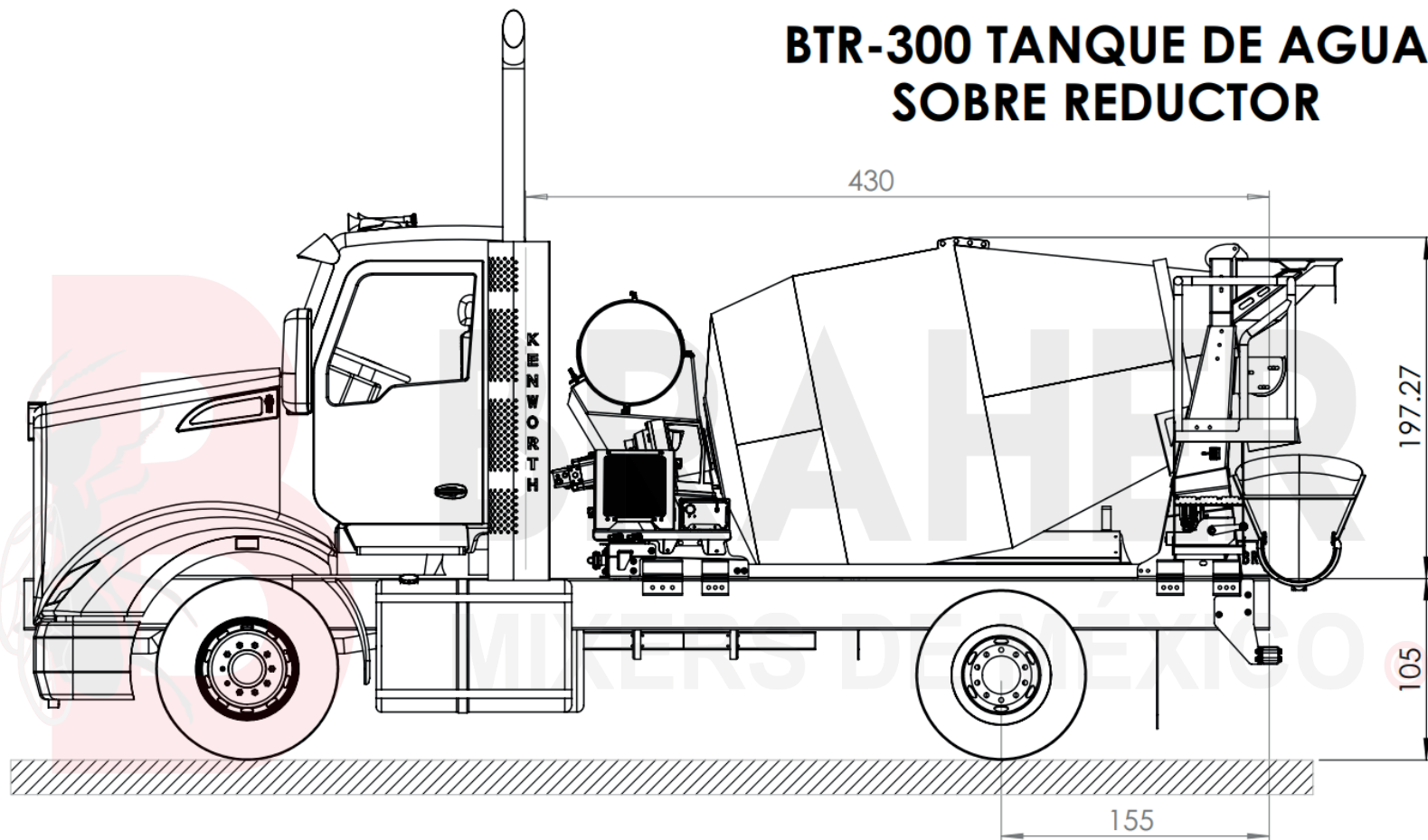

MEDIDAS | BTR-300 CONVENCIONAL

Medidas expresadas en centímetros y se encuentran basadas en una unidad muestra, contacta con un agente de ventas para obtener una medida real.

www.braher.com.mx