



BRAHER MIXERS DE MÉXICO

# FICHA TÉCNICA | EQUIPO REVOLVEDOR

## BTR-400 CONVENCIONAL

Creado con el perfecto equilibrio entre capacidad de carga y un tamaño compacto para maximizar su maniobrabilidad.



- . Marca: BRAHER
- . Año: 2024
- . Modelo: BTR-400 convencional
- . Capacidad: 4 m<sup>3</sup>

BTR800

CAMIÓN REVOLVEDOR



www.braher.com.mx



- > Piezas de desgaste **compatibles** con el **estándar** del mercado.
- > Reductor RBR8300
- > Bomba hidrostática y bomba hidráulica **EATON**.
- > **Pedestal trasero completo**, canalón principal con guarda gravas, cono de descarga, cono de carga con juego de luces reglamentarias.
- > **Nuevo Sistema de lavado** integrado en tren de descarga con mangueras de servicio.
- > **Nuevo** Enfriador de 17 L.
- > **Barril High Performance** fabricado en acero **°A 50 de 3/16"**.
- > Base de bomba trasera con protector de flecha.
- > Dynachute 12 volts.
- > Pistón hidráulico de **doble acción** con bujes de bronce.
- > Salpicaderos con kit de **luces reglamentarias** incluido.
- > **Consola de control delantero** incluida, cámara de reversa con pantalla instalada en el interior.
- > **Sistema de limpieza** trasero con mangueras de servicio.
- > Rodillos con **sistema de engrasado** en pedestal trasero.
- > Protectores de rodillos delanteros y traseros.
- > Escalera auxiliar con protección.
- > Caja de control trasera de 2 palancas.
- > Tanque de agua de 470 litros con **sistema de presurizado**.
- > Pintura **primario epóxico** con acabado de uretano.
- > Luces de trabajo de incluidas.
- > Dos **canalones auxiliares incluidos**, asegurados en salpicaderas

www.braher.com.mx



BRAHER MIXERS DE MÉXICO

BTR800

CAMIÓN REVOLVEDOR



www.braher.com.mx

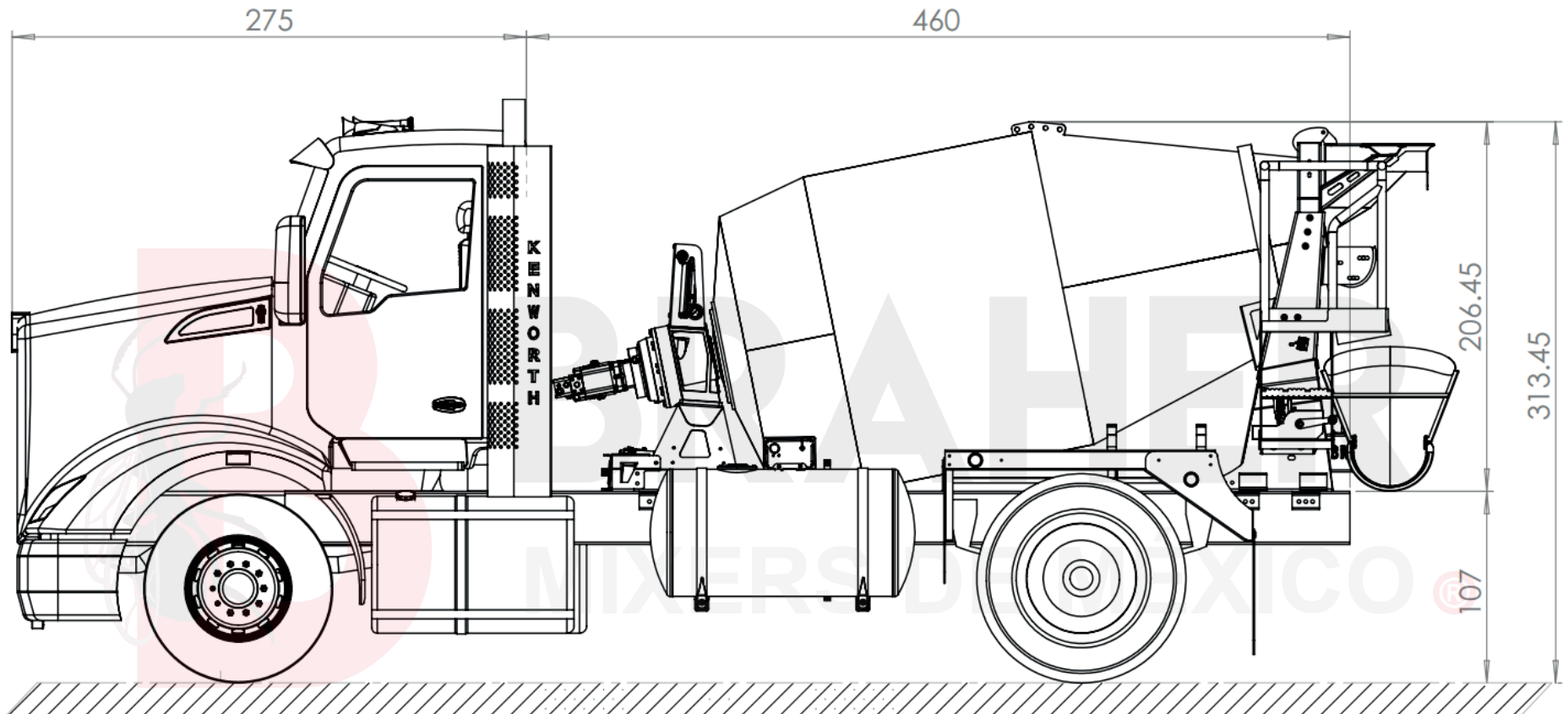

## MEDIDAS | BTR-400 CONVENCIONAL

Medidas expresadas en centímetros y se encuentran basadas en una unidad muestra, contacta con un agente de ventas para obtener una medida real.

www.braher.com.mx