



BRAHER MIXERS DE MÉXICO

BR 880

SILO CEMENTERO



www.braher.com.mx

FICHA TÉCNICA | SILO CEMENTERO

BR 880

La máxima capacidad de resguardo para clientes con necesidades productivas amplias.

Capacidad: 80 toneladas
Año: 2024



Unidad
Móvil



Refacciones
disponibles



Sistema
anti-polución

ESPECIFICACIONES

- Tirón quinta rueda y patines de levante.
- **Unidad móvil** de fácil transporte.
- Fabricado en placa 3/16".
- **Estructura** interna **PTR 2x2**.
- Estructura principal reforzada.
- **Elaborada con viga IPR** en toda la estructura principal.
- Sistema de pesaje **preciso y confiable**; cajas sumas, display, botonera y arnés incluido.
- **Válvula de emergencia** para evitar accidentes.
- **Tirantes** inferiores fabricados en **ángulo 4x4 atornillables** con base PTR para ser desmontados en su traslado.
- **Báscula de 4 toneladas** con botonera incluida para su mejor operación.
- Un **vibrador eléctrico** para obtener una descarga más rápida.
- Escalera y protección para un mantenimiento más seguro.
- **Personalización** de la unidad disponible.
- **Sistema de apertura** neumático con sensor de apertura.
- **Sistema anti-polución** de material con un filtro de **10 cartuchos**.
- Luces de traslado reglamentarias.
- Señalética de seguridad.
- **NUEVO sistema** de aireadores **anti-compactación** para mejorar la fluidez de descarga.

www.braher.com.mx



BRAHER MIXERS DE MÉXICO

BR 880

SILO CEMENTERO



www.braher.com.mx

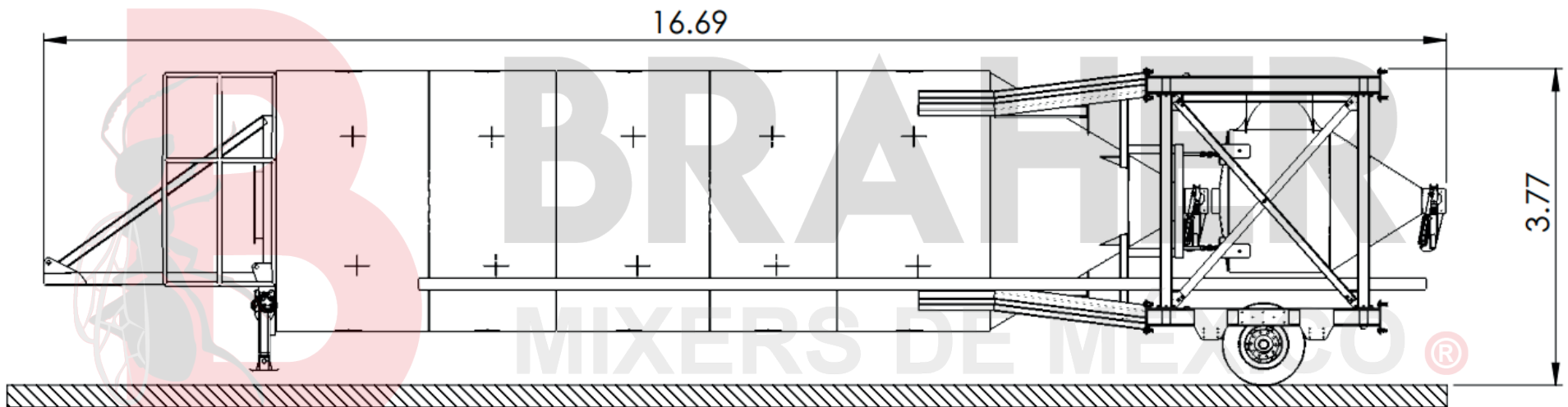

MEDIDAS | BR 880

Medidas expresadas en centímetros y se encuentran basadas en una unidad muestra, en posición de traslado, contacta con un agente de ventas para obtener una medida real.

www.braher.com.mx